

Homogenisatoren - Datenblatt Baureihe H - Michelangelo-

Der Homogenisator für mittlere Durchsätze bis 2.000 l/h

Technische Daten:

- maximaler Druck 2.500 bar,
- Durchsatz bis zu 2.000 l/h,
- wahlweise ein- oder zwei-stufige Homogenisierung,
- Antriebsleistung bis zu 15 kW,
- robuste Gehäuseausführung,
- neues, kompakteres Design, kleinere Baumaße,
- verkleinerter Platzbedarf,
- einfache Wartung und Instandhaltung,
- verfügbare Materialien für Kolben, Ventile, Ventilsitze, Homogenisierventil: Wolfram-Karbid, Keramik, Stellite-Edelstahl



Dargestellt Typ HA -31011 Michaelangelo
3 Kolben

Typen- und Leistungsübersicht

Typ	Förderrate l/h bei 150 bar	Förderrate l/h bei 250 bar	Anzahl Kolben Stück	Motorleistung kW
HA-31008	1.600,00	1.000,00	3	11,00
HA-31011	2.000,00	1.400,00	3	15,00
HA-31015		2.000,00	3	18,00

Für Detailauskünfte stehen wir Ihnen gerne zur Verfügung:

HANS G. WERNER Industrietechnik GmbH
Telefon: ++49-7121-9017-0
e-mail: info@werco.de

Homogenisatoren

- Datenblatt Baureihe H – Michaelangelo-

Der Homogenisator für mittlere Durchsätze bis 2.000 l/h

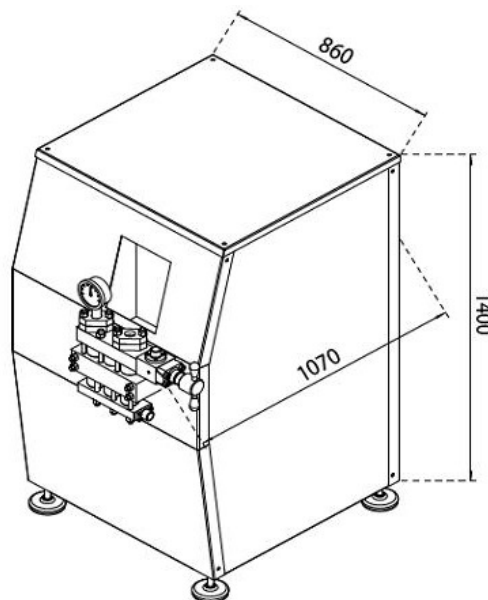

Baugrößen

Typ	Höhe „A“ mm	Breite „B“ mm	Tiefe „C“ mm	Gewicht Kg 1- / 2-stufig
HA-31008	1.400,00	860,00	1.070,00	600 / 615
HA-31011	1.400,00	860,00	1.070,00	600 / 615
HA-31015	1.400,00	860,00	1.070,00	600 / 615

Für Detailauskünfte stehen wir Ihnen gerne zur Verfügung:

HANS G. WERNER Industrietechnik GmbH

Telefon: ++49-7121-9017-0

e-mail: info@werco.de